

EASY FLY

Le massicot idéal pour la découpe frontale des **livres**
avec la **couverture à rabat** en dos carré collé ou dos
carré collé cousu

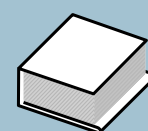
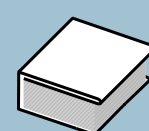
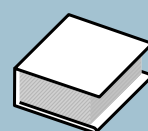
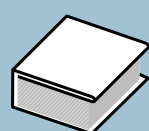
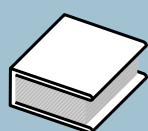
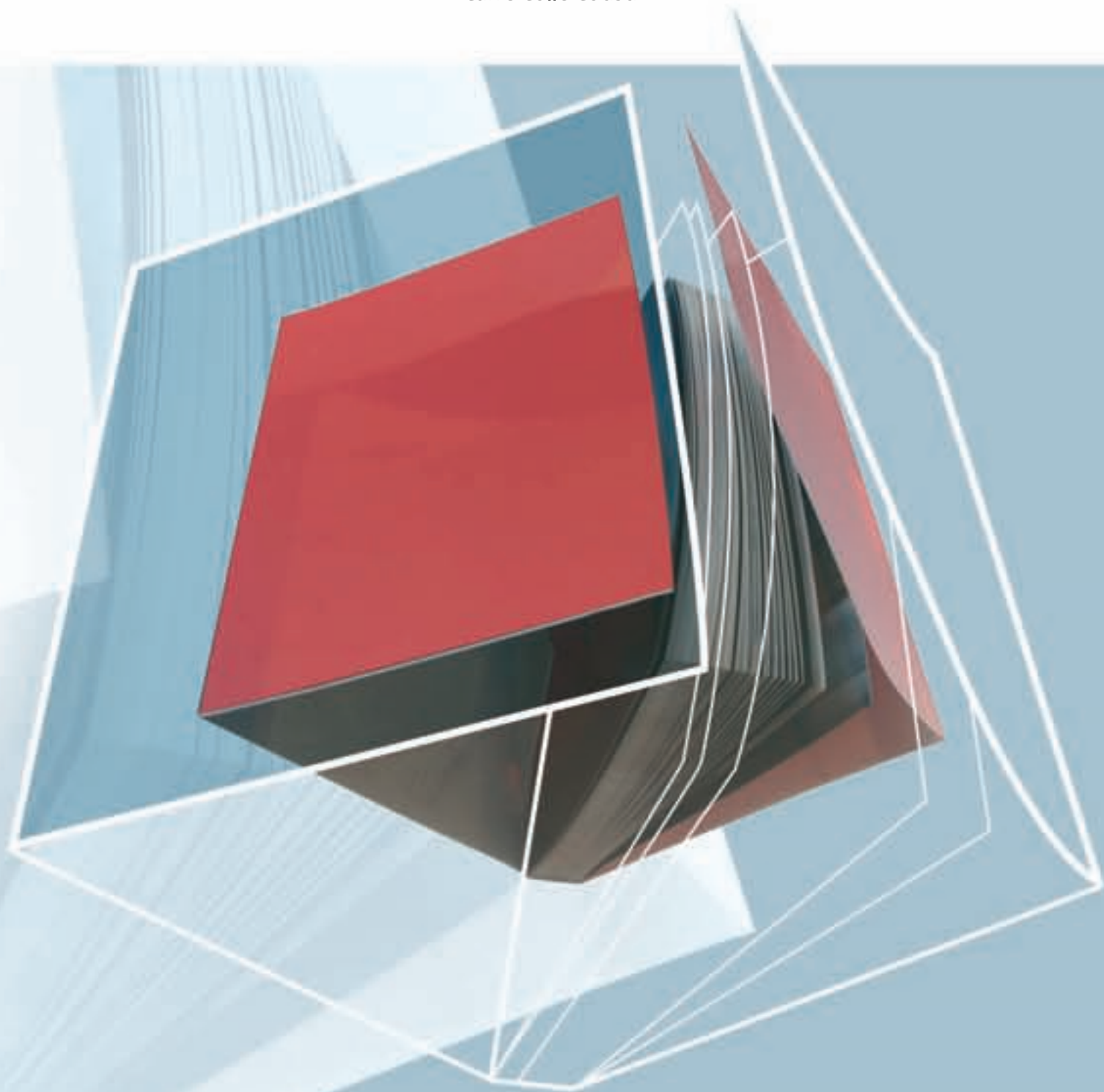

EASY FLY

la solution de qualité pour une reliure de qualité

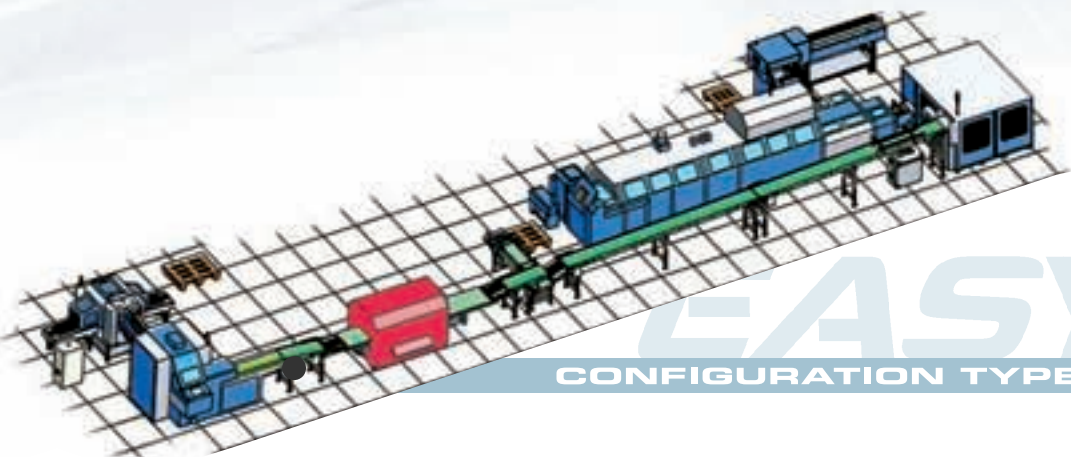
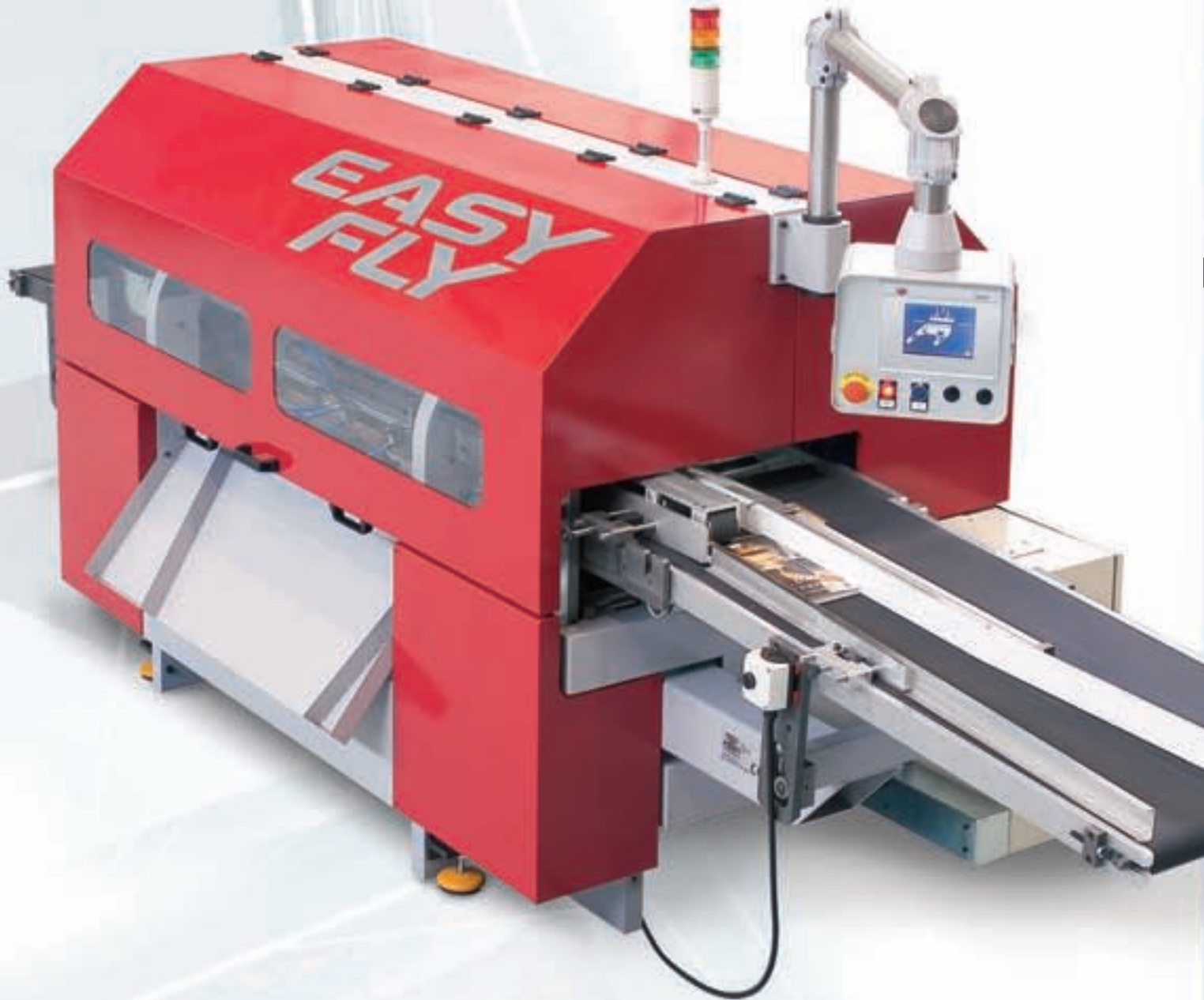

EASY FLY

CONFIGURATION TYPE EN LIGNE

Utilisation ►

La machine peut être placée en ligne indifféremment avant ou après le trilame pour remplacer un convoyeur. S'il n'y a aucune découpe de livres le système peut être utilisé aussi comme un simple convoyeur

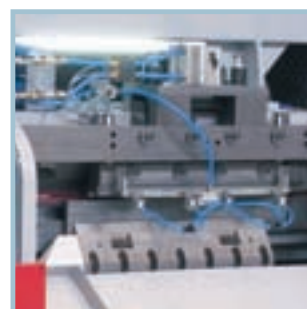
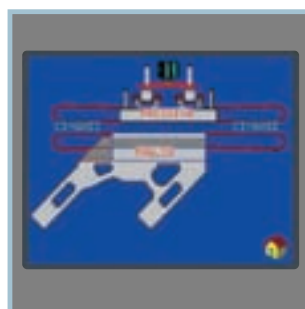

BREVET INTERNATIONAL DEPOSE

Avantages ►

Changement de format simple et rapide

Avec Easy Fly moins de 3 minutes pour changer en automatique le format . Une simple touche sur l'écran : introduisez les dimensions du livre (longueur, largeur, épaisseur) et la machine est réglée pour démarrer un nouveau travail

Lames au carbure de tungstène Widia

Grâce à sa technique innovatrice , Easy Fly assure une qualité de découpe impeccable

Aucune marquage des couvertures

Easy Fly utilise un système d'ouverture des rabats sans aspiration ni contact par ventouse et loin de la zone de découpe du livre , ce qui évite tout marque, rayure des couvertures

Rabats plus longs ? Aucun problème

Aucun problème pour des rabats internes plus longs ou même multiples avec Easy Fly

Personnalisation du livre

Des simples réglages Vous permettent d'ouvrir que la couverture inférieure ou supérieure ou à la nécessité des livres avec une seule couverture

Découpe en double

Grâce à la considérable longueur de la lame, la vitesse de production peut être augmentée en passant de la découpe simple à la découpe en double. Le format maximum des livres pour le passage en double dépend de l'épaisseur du livre lui même et change comme par la graphique a côté

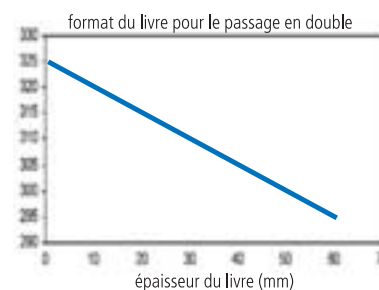

Aucune modification à la configuration en ligne

Easy Fly peut être placée indifféremment avant ou après le trilame en remplaçant un convoyeur sans changer la configuration en ligne

Utilisation de la machine comme convoyeur

Quand il y a aucune découpe du livre, en appuyant sur un bouton, Easy Fly devient un simple convoyeur

Configuration ▶

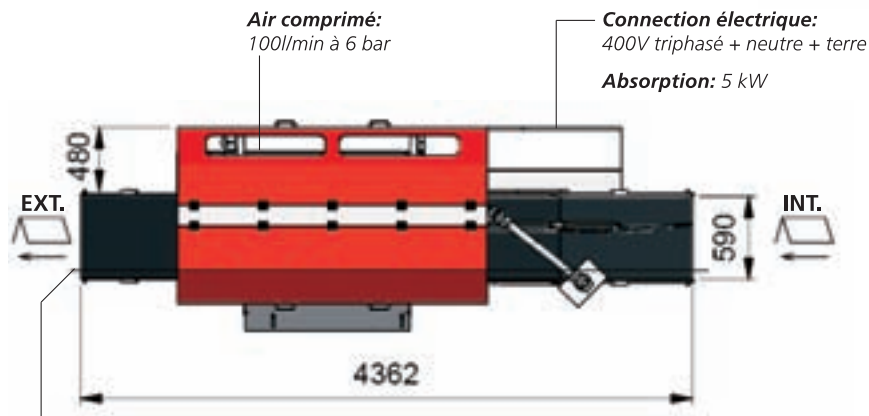
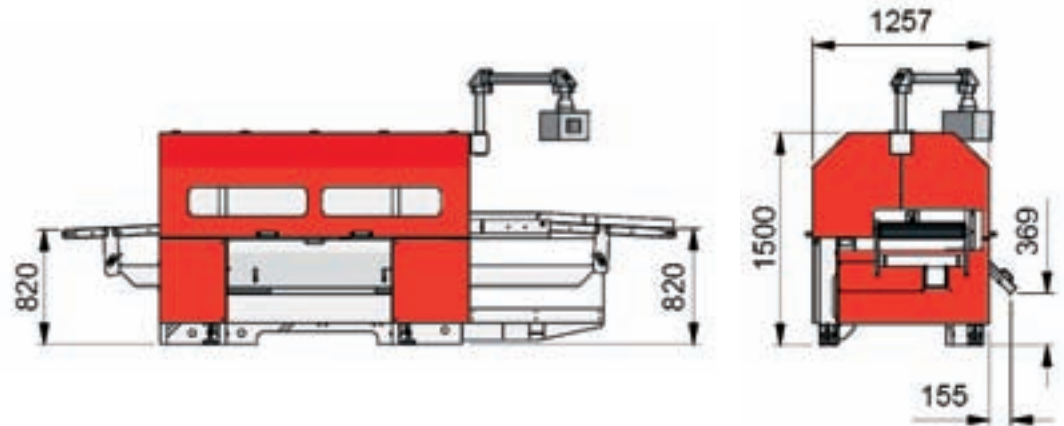

Ligne de découpe

Air comprimé:
100l/min à 6 bar

Connexion électrique:
400V triphasé + neutre + terre

Absorption: 5 kW

Données techniques ▶

Dimensions dos du livre	max 570 mm	min 120 mm
Dimensions largeur du livre	max 350 mm	min 100 mm
Épaisseur du livre	max 60 mm	min 3 mm
Dimension rogne frontale	max 45 mm	min 3 mm
Vitesse mécanique (la vitesse réelle de production et les résultats nets dépendent du format, du type de produit, de la qualité du papier, de l'expérience des opérateurs et des conditions générales de production)		4.000 cycles/heure
Vitesse de production	<= 320mm (passage en double)	6.000 pièces/heure
	> 320mm	4.000 pièces/heure
Air comprimé		100 l/min à 6 bar
Absorption		5 kW
Dimensions machine (LxLxH)	4.400x1.200x1.600 mm	
Poids	2.600 kg	

spécifications sujettes à modifications sans avertissements préalables

min 3 mm
max 45 mm

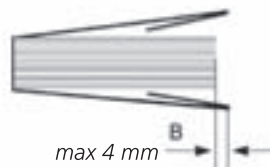
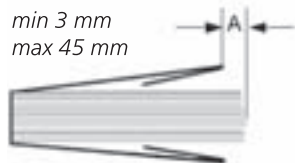

max 4 mm